

AÉRO MACHINE

CETTE ARBORESCENCE DE MOTEURS AIGUILLENT ET DONNENT LE LA. C'EST UN INSTRUMENT À OSCULER ET MANIPULER TRÈS MINUTIEUSEMENT POUR OBTENIR DE LONGS DRONES EXTATIQUES.

IL Y AURA UNE DIZAINE DE PETITS MOTEURS DISPOSÉS DANS LES BOÎTES DE RÉSONNANCE. POUR ALIMENTER CHAQUE MOTEUR, IL FAUDRA TOURNER SA MANIVELLE POUR RECHARGER SA BATTERIE.

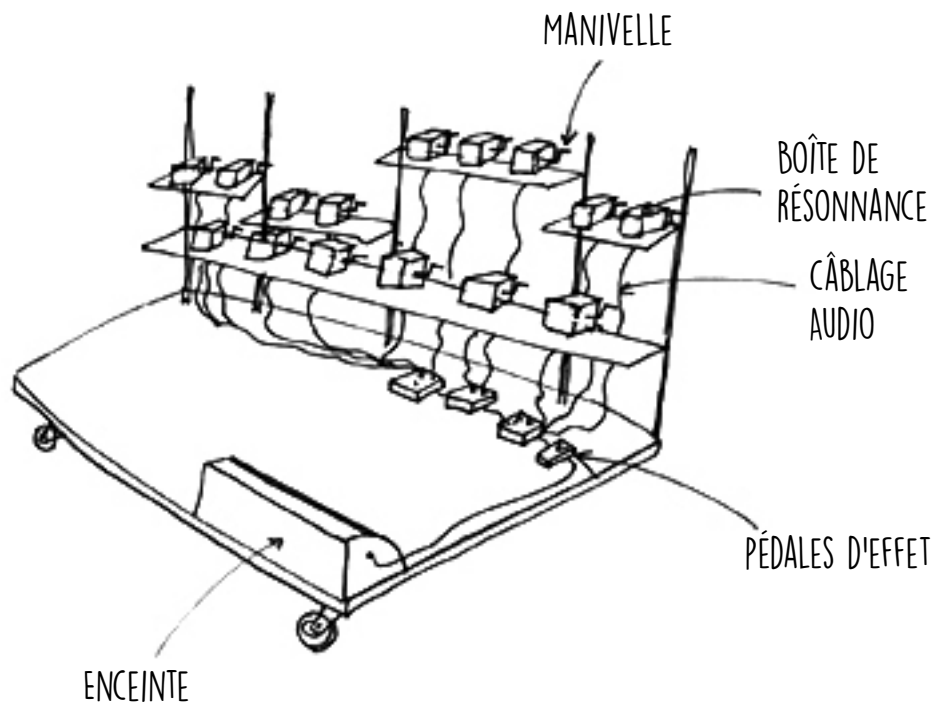

HARPE DE CONTRE

CE SERA UNE HARPE JOUÉE GRÂCE À DES SOUFFLETS PRODUISANT DES SONS LONGS, POÉTIQUES ET LUNAIRE, ACTIONNÉS PAR D'ÉTRANGES MÉCANISMES DE PÉDALAGE.

CHAQUE BOÎTE DE RÉSONNANCE SERA SURMONTÉE DE CORDES DE DIFFÉRENTES GROSSEUR QUE L'ACTION DU SOUFFLE VIENDRA FAIRE VIBRER.

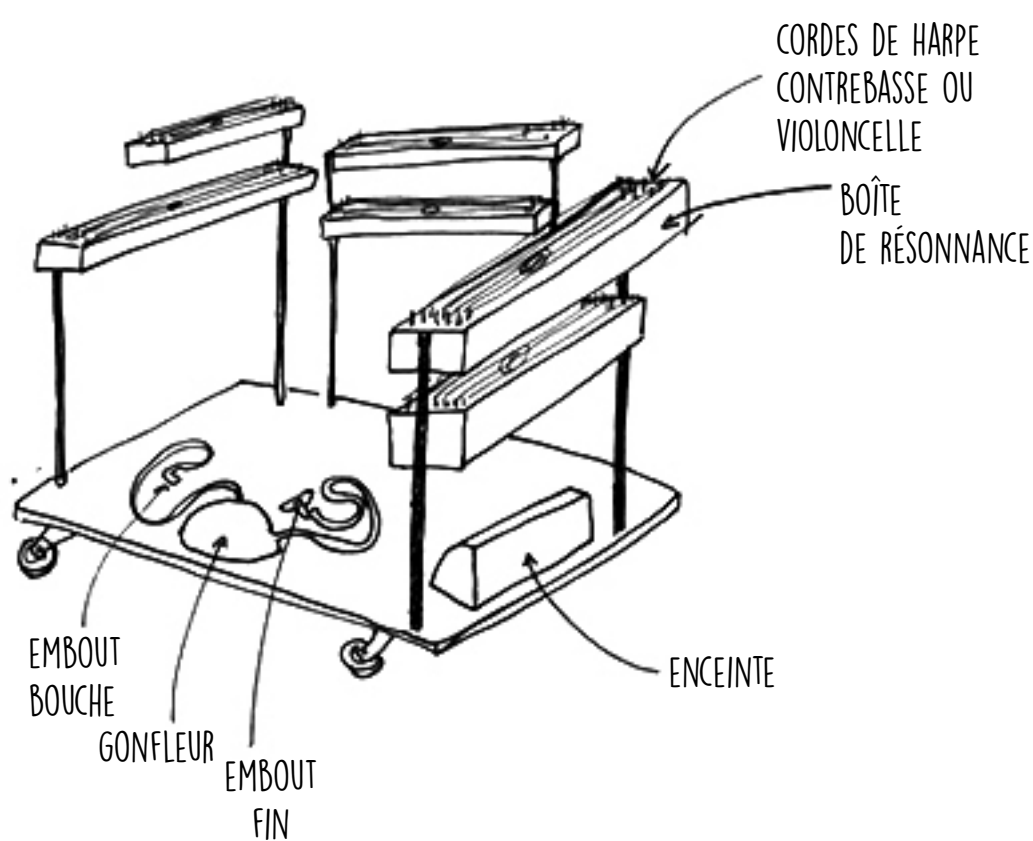

PALENQUE

CET INSTRUMENT EST LIÉ AUX SONS CHAOTIQUES ET COMPLEXES QU'IL PROVOQUE PAR MOUVEMENT DE BOULIERS. LES SONS DU PENDULIER C'EST L'INFLUENCE DU HASARD SUR LA HORDE.

CHAQUE EMBOUT SERA DÉVISSABLE ET AURA DIFFÉRENTES DURETÉ QUI CHANGERA SA RÉSONNANCE PERCUSSIVE.

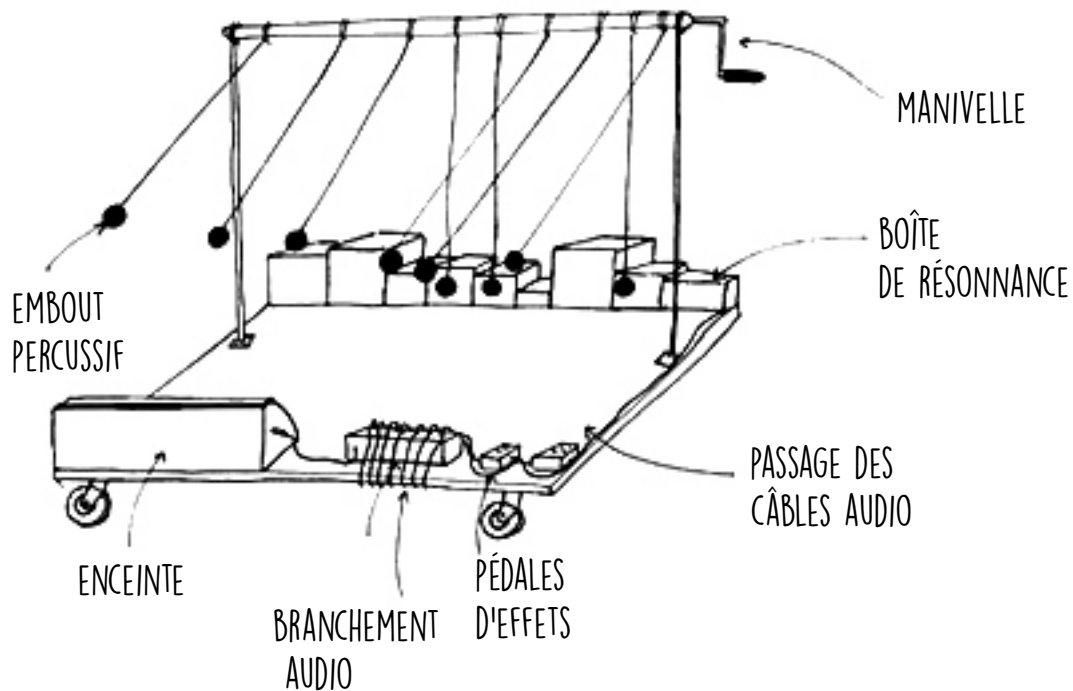

PERCU À VIF

C'EST UN SET-UP DE PEAUX ET MÉTAUX AVEC UNE MULTITUDE DE ZONES DE FRAPPES ET DE MATIÈRES AUTOUR DE LA MUSICIENNE, COMPLÉTÉ PAR UN SYSTÈME DE PRÉPARATION DE L'INTERPRÈTE :

MAINS PRÉPARÉES ET AJOUT D'UN CAPTEUR QUI RESTITUE LE TEMPO DE SON RYTHME CARDIAQUE. UN INSTRUMENT QUI DONNE LE RYTHME À LA HORDE.

